

"BAERNE"

Tijdschrift van de Historische Kring "Baerne".

5e jaargang - nummer 4 - december 1981.

Verschijnt viermaal per jaar.

Losse nummers à f 1,50 verkrijgbaar bij mevrouw N. Kuyt-Smit, Van Wassenaerlaan 16, Baarn.

Redactie : J. Kruidenier
E. Witsenburg-Horsman

Typewerk : M. Reitsma/J. v.d. Laan

Redactie-adres : J. Kruidenier, Smutslaan 2, Baarn.
Tel. 02154 - 17860.

o-o-o-o

De Historische Kring "Baerne" stelt zich ten doel het bestuderen van en belangstelling kweken voor geschiedenis in het algemeen en van Baarn in het bijzonder. Zij tracht dit doel te bereiken door middel van het organiseren van lezingen, excursies, tentoonstellingen en het uitgeven van een eigen tijdschrift.

Naast deze algemene activiteiten bestaat de mogelijkheid toe te treden tot de volgende werkgroepen:

1. Werkgroep Oudheidkamer

Deze groep houdt zich o.a. bezig met het beheer en het uitbreiden van de kollektie Gemeentelijke Oudheidkamer.

Inlichtingen: mevrouw J. v.d. Brink, Prof. Meijerslaan 10, Baarn. Tel. 02154 - 20161.

2. Werkgroep Archeologie (Arwe)

Inlichtingen: mevrouw A. Westerling, Kroningslaan 4, Baarn. Tel. 02154 - 15587.

Dagelijks Bestuur van de vereniging

Voorzitter : mevrouw G.H. Grootendorst
Secretaris : de heer B. Braat, tel. 02154 - 12523
Penningmeester : de heer E. v.d. Steeg, Talmalaan 39, Baarn.

Postadres van de vereniging: postbus 326, 3740 AH Baarn
Bankrekeningnummer : 30.47.28.292 t.n.v. H.K.

Postgironummer : 4192133 t.n.v. H.K. "Baerne"

o-o-o-o

INHOUD

- 1) Van de redaktie.
- 2) De Kerstbrand van 1481.
- 3) Kerstpuzzle (samengesteld door mevrouw Grootendorst).
- 4) Kerstgebruiken.
- 5) Ingezonden.

VAN DE REDAKTIE

"Wij hopen dat de saamhorigheid, al zo vaak in onze kring gemanifesteerd, zal blijven bestaan".

Die woorden stonden een jaar geleden in de kerstwens van de redaktie en ze zijn bewaarheid geworden, gelukkig. De band tussen bestuur, redaktie en leden blijft hecht. Dat blijkt op velerlei manieren; belangstelling voor de tentoonstellingen en lezingen, belangstelling ook voor ons tijdschrift en, waar soms hulp nodig is kan men altijd wel op helpende handen rekenen.

Dit Kerstnummer is een bonte mengeling geworden van wetenswaardigheden.

Over de Kerstbrand van vijfhonderd jaar geleden kunt U alles aan de weet komen en ook aan oeroude kerstgebruiken is een artikel gewijd.

Verder hadden we verschillende bijdragen van lezers in de portefeuille, die we U niet mogen onthouden.

Als extra verrassing zette een volijverig bestuurslid een puzzle in elkaar, die enig hersenwerk vergt.

Het moet een plezierig karwei zijn om tijdens de komende vrije dagen naarstig te gaan speuren naar de oplossing. De prijzen liggen al klaar!

En zo kijken we alweer naar een nieuw jaar met nieuwe plannen, nieuwe ideeën, maar vooral met nieuwe moed.

Wij geloven, dat we onze lezers geen betere wens kunnen doen toekomen voor de Kerstdagen en het jaar dat ons te wachten staat, dan het aloude "Vrede op aarde".

o-o-o-o

DE KERSTBRAND VAN 1481

Precies 500 jaar geleden beleefde Baarn de droevigste gebeurtenis uit haar geschiedenis. We moeten ons daarvoor verplaatsen naar een tijd waarin het Sticht en Holland meermalen met elkaar overhoop lagen en wederzijdse plundertochten aan de orde van de dag waren. De stad Utrecht, gesteund door Amersfoort, had op het eind van 1481 weer zo'n rooftocht in Gooiland ontworpen en het oog later vallen op Naarden, dat in die tijd door zijn lakenweverijen bloeide en dus een goede buit beloofde. Men wist dat veel burgers de gewoonte hadden de Deventerwolmarkt te bezoeken, die jaarlijks op 9 december gehouden werd. Hun afwezigheid zou de tegenstand des te minder doen zijn en daarom kozen de Stichtenaren die dag uit om hun slag te slaan.

In alle stilte trokken in de nacht van 8 op 9 december ruim 600 man uit Utrecht en Amersfoort naar Naarden, waar zij zich in de nabijgelegen boomgaarden verscholen. Om des te zekerder van hun aanslag te zijn namen zij een list te baat; drie hunner verkleedden zich als vrouwen met eiermanden aan de arm, alsof zij de markt wilden bezoeken. Om zich echter niet door hun stem te verraden namen zij een echte boerin mee, die voor hen het woord moest doen. Bij het kriecken van de dag klopten zij aan de poort en de echte boerin verzocht de toegang.

De argeloze poortwachter opende de poort, doch nauwelijks was ons viertal binnen of de drie verklede soldaten staken de man neer en gaven hun makkers in de boomgaarden het afgesproken sein.

Zonder tegenstand drongen zij de stad binnen en de weinigen die nog aan verzet dachten werden onbarmhartig vermoord. Vijftig burgers werden hierbij gedood en 140 werden er naar Utrecht gevoerd om later tegen een goede losprijs hun vrijheid te kopen.

Daarna begon het eigenlijke doel van hun tocht: de plundering. Alles wat waarde had werd op de wagens gelegd die men uit Utrecht had laten komen.

Maandagmorgen was men binnen de stad gekomen en woensdagmorgen stond men gereed om met de buit weg te rijden.

Doch plotseling hoorden zij tot hun schrik dat de Hollanders met een groot leger in aantocht waren om de stad te hulp te snellen. Met zo'n haast trokken de Stichtenaren weg, dat zij niet eens alle volgeladen wagens konden meenemen.

Zij lieten ze maar staan om tenminste hun paarden te redden. Eén hunner had zoveel geld in zijn kousen en zijn gordel gepropt, dat hij niet snel genoeg vluchten kon.

De Hollanders kregen hem te pakken en het liep slecht met hem af.

Natuurlijk namen de Hollanders wraak. Spoedig trok heer Joost van Lalaing, Stadhouders van Holland, met 5000 ruiters Naarden binnen om van daaruit een inval in Eemland te doen. Schrik en ontzetting verspreidden zich in de dorpen Eemnes, Baarn en Soest, de open plaatsen die ook ditmaal zeker het gelag zouden moeten betalen.

De angst was des te groter, omdat er 400 of 500 "boeven" bij het leger waren; mannen, die geen soldij ontvingen doch zich door roof en diefstal schadeloos probeerden te stellen.

Natuurlijk zou het dreigend onweer het eerst boven Eemnes losbarsten. Nu hadden de Eemnessers als Stichtenaren een slechte naam; meermalen toch waren zij hun wettige heer, de Bisschop, afgevalen en hadden zij zich bij Holland gevoegd. De Stadhouder Lalaing zond thans dan ook boden naar Eemnes om te vernemen of de Eemnessers zich soms weer onder Holland wilden stellen. In dat geval hoefden zij slechts een kleine schatting te betalen en zouden dan van plundering en brandstichting verschoond blijven.

De Eemnessers verzochten acht dagen bedenktijd om er eerst met de stad Utrecht over te spreken, maar zij kregen van de Hollanders het antwoord dat dit uitstel niet kon worden toegestaan, maar dat zij binnen twee dagen moesten beslissen. In Eemnes was men het niet eens wat men moest doen.

Sommigen, die voor brand en roof vreesden, wilden zich aan Lalaing onderwerpen, doch anderen, en die hadden de meerderheid, wilden Utrecht trouw blijven.

Zij zonden een ijlbode naar die stad om hulp.

De Utrechtenaren gaven hen daartoe 100 huurruiters mede.

Deze bezetting werd door Eemnes aanvaard tot ergernis van Lalaing, die in Naarden op antwoord wachtte.

De teerling was nu voor Eemnes geworpen: het zou voor straf bestormd, geplunderd en verbrand worden.

Ongeveer 72 burgers kwamen hierbij om en 90 huurruiters sneuvelen.

Na de brand en de plundering stonden nog slechts vier of vijf huizen overeind. Het was een vreselijk lot dat Eemnes op deze 21e december 1481 trof.

Lange tijd werd de herinnering aan deze ramp bewaard door een opschrift op de planken binnenwand in de kerk van Eemnes-buiten, dat aldus luidde:

"Toen men schreef vierhonderdtachtig en één
Was in Eemnes een groot geweën
Daar bleven twee-en zeventig mensen dood
God help de zielen uit de nood."

Baarn en Soest sidderden toen zij in de verte boven Eemnes de vlammen in de avond zagen oplaaien.

Een ogenblik herademden Baarn en Soest toen het gevreesde leger met zijn buit naar Naarden terugtrok.

Maar dit was een ijdele hoop!

Drie dagen later, juist toen men zich gereed maakte tot het vieren van de Heilige Kerstnacht, naderde de vijandelijke legerbende opnieuw om ook Baarn en Soest aan de vlammen prijs te geven.

In hun angst en ontzetting vluchtten de bewoners van Baarn in allerijl naar Amersfoort, waar zij achter de veilige muren hun leven en goed mochten bergen.

Dit voorrecht hadden zij te danken aan een verdrag, dat Baarn niet lang daarvoor (in 1443) met Amersfoort gesloten had. Hierbij beloofde "de Stadt van Baerne" om van de nieuwe stadsmuur van Amersfoort 20 roeden te maken en te onderhouden.



Teren brandemmer uit Maartensdijk. Ook in 1481 zullen dergelijke brandemmers gebruikt zijn. Ze werden van leer gemaakt omdat dat bestand was tegen de hitte van het vuur.

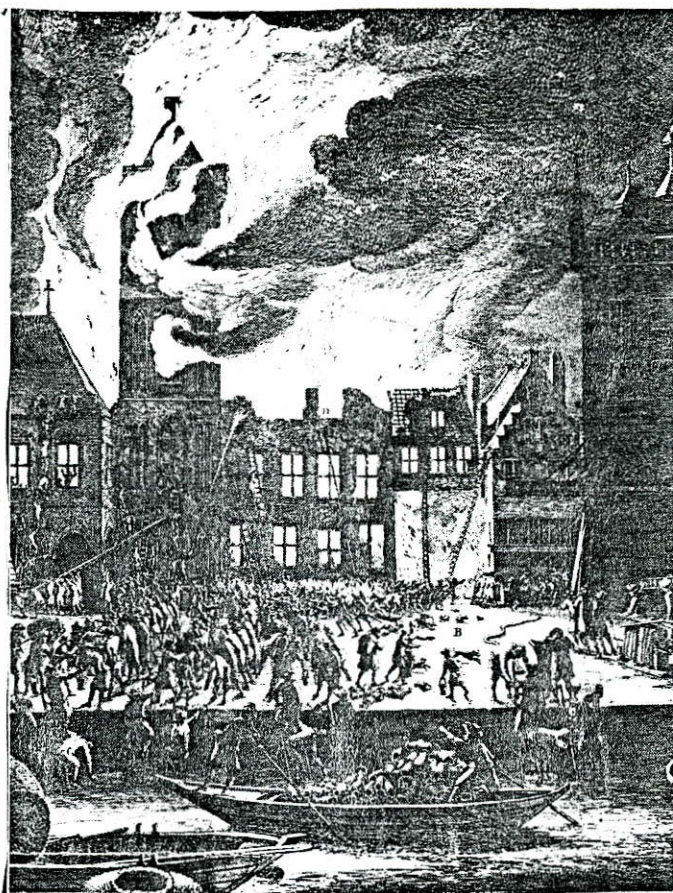

De brand van het oude Amsterdamse stadhuis in 1652 probeerde men nog te blussen door via een menselijke keten talloze emmers met water naar de brand te brengen.

De uitvinding van de slangbrandspuit door Jan van der Heijden in 1670 betekende een aanzienlijke verbetering in de brandbestrijding. Deze brandspuit werd tot ver in de 19 eeuw met veel succes gebruikt.

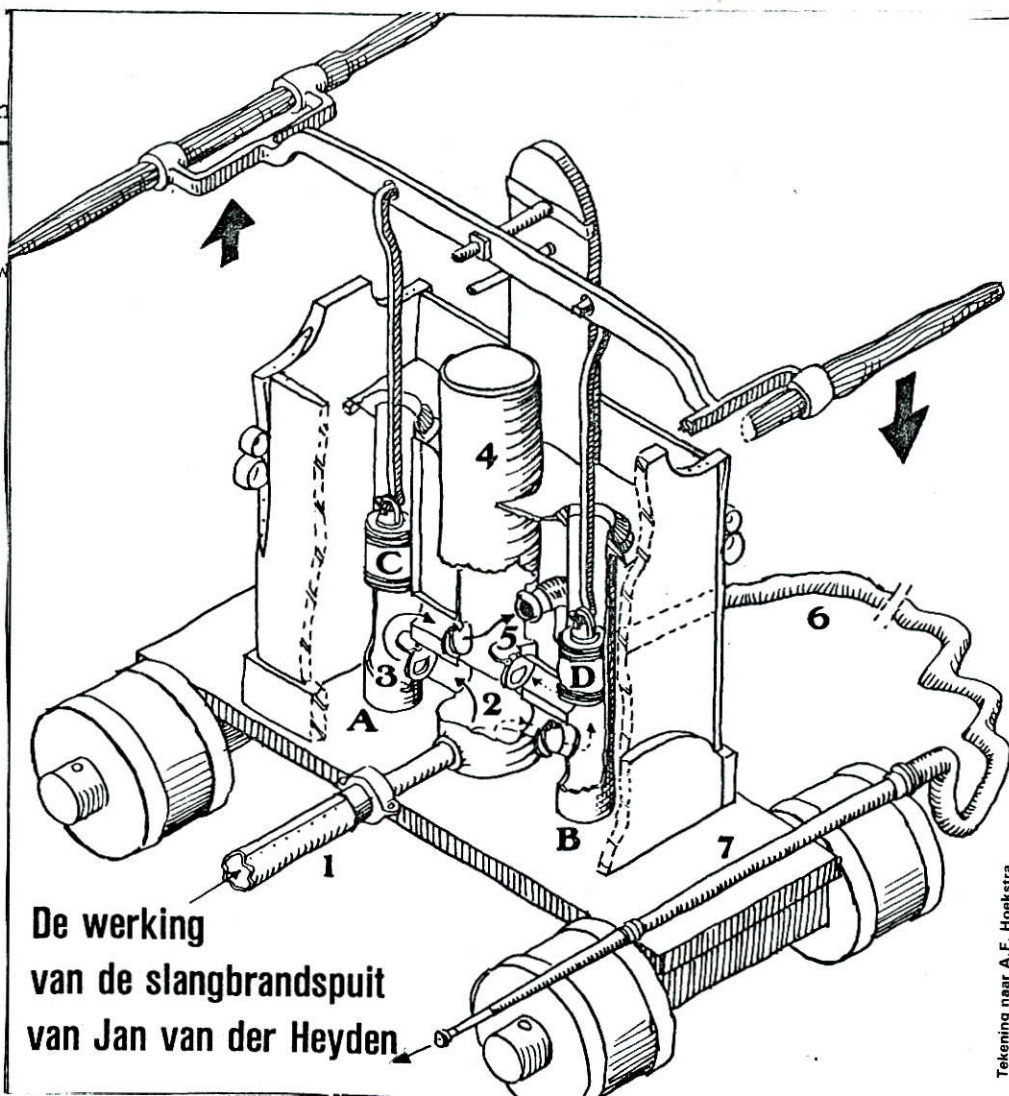

De werking van de slangbrandspuit van Jan van der Heyden.

NIEUWE AANWINSTEN VOOR DE OUDHEIDKAMER.

- Paardentuig uit de Eem, vermoedelijk van een jaagpaard.
- Dia's van de tentoonstelling " 40 jaar Koninklijke Familie in Baarn."
- Dia's van de verplaatsing van de Wilhelminabank, geschonken door de heer De Ruig.
- Huwelijksdienst van Beatrix op een grammofoonplaat, geschonken door mevrouw Kuijt.
- Enige straatnaambordjes.
- Diverse boeken.
- Vier vitrines gekocht.
- Het spreekurenbord van de vroegere praktijk van Dr. v.d. Kroon.

Dit is een greep uit een lange lijst van voorwerpen die er in de Oudheidkamer bijgekomen zijn.

Mocht u iets hebben of weten voor ons, dan kunt U op maandag tussen 10.00 en 12.00 uur en op donderdag van 20.00 - 22.00 uur bij ons terecht in de kelder onder het Gemeentehuis of een telefoontje naar mevrouw J.M. v.d. Brink - van Wijkvliet. (tel. 20161).

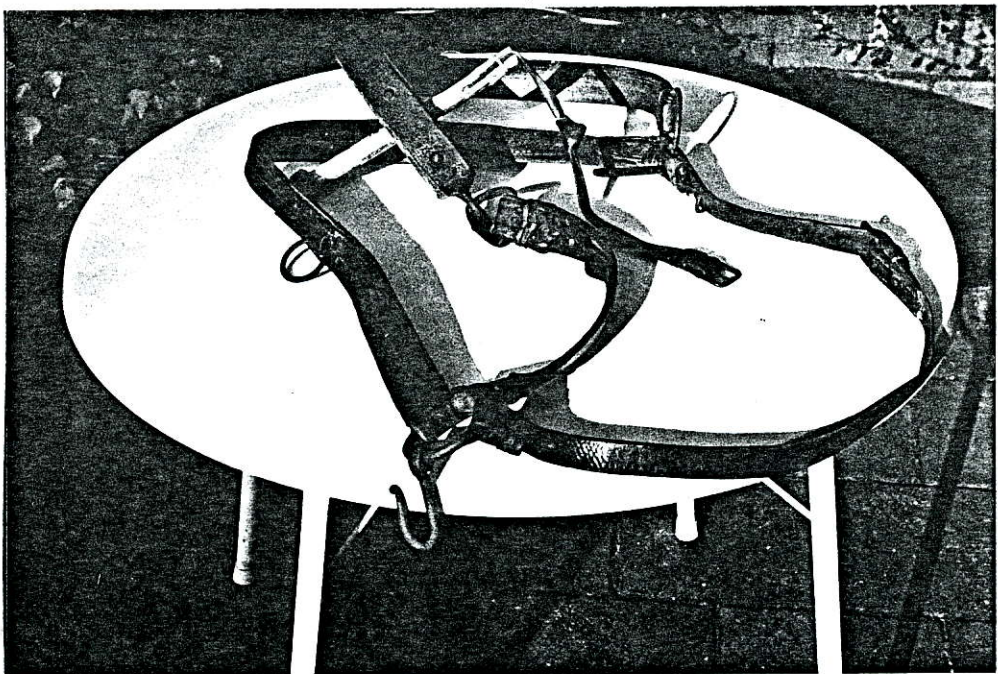

"nieuwe aanwinst: Paardentuig"

Hoor, hoe de kroniekschrijver deze rampzalige Kerstavond beschrijft:

"Op de Heilige Kerstavond trok de stadhouder uit Naarden en verbrandde Baarn en Soest geheel af, zodat daar niets bleef staan dan de huizen, daar een kraamvrouw was of waarin de heilige olie was (dus een geboorte en een sterfgeval). Maar de bewoners van deze plaatsen waren naar Amersfoort gevlucht, zodat niemand gevangen of gedood werd. Daarna trok de stadhouder weer met zijn leger naar Naarden terug".

Dezelfde avond trok de 18-jarige Jonker Engelbert van Kleef uit Amersfoort over de berg naar Utrecht, zodat hij ooggetuige was van de Baarnse brand.

"En toen zij kwamen aan de Amersfoortse berg (met een prachtig uitzicht over heel Eemland) zagen zij dat de Hollanders Baarn verbrandden".

Toen de Baarnse vluchtelingen het eindelijk weer waagden hun dorp weer op te zoeken, vonden zij enkel rokende puinhopen. Deze vreselijke ramp is Baarn niet weer te boven gekomen; reeds had het zich als "stad" mogen betiteln en nu was het teruggevallen tot een onbetekenend gehucht. En nog was aan de wraak van de Hollanders niet voldaan; zij wilden ook de stad Utrecht zelf straffen. Utrecht was echter te sterk om het in te nemen en daarom wilde men de burgers door een list in het open veld lokken. Reeds in de tweede Kerstnacht verliet het leger van Lalaing Naarden weer en sloeg de richting van Utrecht in. Ten zuiden van Hilversum in het toenmalige Gooierbos (bij de Hollandse Rading) en achter Maartensdijk verborgen zich de troepen, terwijl een kleine afdeling naar Westbroek trok en dit dorpje in brand stak. Dat was juist de list die helaas maar al te goed lukte. Immers, de Utrechtse burgers zien in de late namiddag al spoedig de vlammen opstijgen en denken aan een plunderend legertje. Zonder orde of regelmaat snellen zij nog in hun kerstkleding de poort uit om dat handjevol onverlaten daarginds te straffen. Maar plotseling zien zij zich door het gehele leger van Lalaing aangevallen en bij het uitbreken van de ijsskoude winternacht begint een vreselijke slachting. Tot onder de muren van Utrecht zetten de Hollanders de vluchtenden na en een groot aantal, men spreekt zelfs van 1500, laat op jammerlijke wijze het leven. Zo kwam er dus een bloedig einde aan deze Kerstmis van 1481.

Bron: Schetsen uit Baarns Verleden I
door T. Pluim.

KERSTVUREN EN FEESTELIJKHEDEN IN VROEGER TIJDEN.

Vuur heeft sinds onheuglijke tijden een belangrijke rol gespeeld in het mensenleven.

Cultuurhistorisch zo goed als sociaal-religieus bezien heeft vuur de mens begeleid en in de ban gehouden.

Vuur speelde een belangrijke rol bij verschillende godsdiensten, lang voor de komst van het Christendom en van wat wij Kerstmis noemen.

Eigenlijk kunnen wij maar moeilijk een datum plakken op ons Kerstfeest.

Want duizenden jaren voor Christus' geboorte, was er in Mesopotamië al sprake van een vernieuwingsceremonieel in wintertijd, waarbij grote vreugdevuren een belangrijke rol speelden.

Het volk riep hierbij Marduk aan, een god, die vocht tegen de duisternis.

Anders gezegd; men nam afscheid van de winter en haalde een nieuw tijdperk binnen.

De geschiedenis leert ons, dat de decembermaand plus alle daarbij gegroeide tradities ver voor de Christelijke jaartelling in ere werden gehouden.

Hoe je het ook bekijkt; ons Kerstfeest is in feite gegroeid uit een hoeveelheid van geloofsuitingen.

In primitieve samenlevingen speelden zon en aarde een grote rol en zeker in het hoge noorden werd er in de donkere wintertijd reikhalzend uitgezien naar het ogenblik dat de dagen weer zouden lengen.

De stervende zon werd aangemoedigd door vuren te laten ontbranden zodat de wereld geen licht en warmte zou ontberen.

Overal in Europa vond die wintervuurgebeurtenis plaats.

Het eigenaardige is, dat die "zonnestilstand" van lieverlede op hetzelfde tijdstip werd herdacht.

Oorspronkelijk begon het Noordse Joelfeest in November, maar later verschoof men de rit en een maand.

In Perzië ontstak men vuren op 25 December om de verjaardag van Mithras te vieren en aan deze datum werd uiteindelijk ook in Rome vastgehouden als begin van de Saturnaliën.

Astrologen hadden namelijk berekend dat op die dag de zon het zwakst was; men sprak van Dies Natalis Invicti Solis, de geboortedag van de onoverwinnelijke zon.

In het oude Rome wist men van feestvieren.

De huizen werden versierd, men wisselde geschenken uit en er werd overdadig gegeten en gedronken.

Scholen waren tijdens de Saturnusfeesten gesloten, het leger kreeg vrijaf, de slaaf werd bediend door zijn heer en mocht zelfs een punthoed-teken van de vrije man dragen.

Wie denkt dat de Saturnaliën alleen in Rome werden gevierd heeft het mis.

Tenslotte hielden de Romeinen hele gebieden in Europa bezet en zo kon het gebeuren, dat de onderdrukte volkeren werden meegesleept door de uitbundige festiviteiten.

En wat deden de barbaren in het noordelijke gedeelte van Europa?

Ook zij staken de brand in enorme houtblokken ter ere van Odin en Thor en om het vuur gezeten hield men geweldige zwelgpartijen.

De duisternis moest tijdens die bijeenkomsten worden verdreven, de boze geesten verjaagd.

Al deze heidense gebruiken, die soms zo wonderlijk met elkaar overeenstemden zouden misschien toch op den duur door beschavingsinvloeden afgezwakt en misschien wel verdwenen zijn.

De komst van Christus bracht-hoe vreemd het moge klinken-verandering in de midwinterfeesten.

O, het ging allemaal heel geleidelijk; er gingen eeuwen voorbij voor de heidense goden door de Christelijke leer geheel waren verdrongen of, zoals een theoloog het uitdrukte dat de zon door de Zoon werd overwonnen.

Goed, het Christelijke geloof verspreidde zich alom maar de oude kerkvaders waren wel zo verstandig om de gebruikelijke volksfeesten niet te verbieden.

Met zachte drang introduceerde men gaandeweg religieuze zaken, en zo kreeg de wereld langzaam maar zeker een vrolijke en een gewijde kerstviering gepresenteerd.

De Kersttijd werd zo belangrijk geacht dat men deze tot de tiende eeuw als het begin van het kerkelijk jaar beschouwde.

In 529 proclameerde Justinianus de vijf en twintigste December tot algemene feestdag in zijn rijk.

Zeventig jaar later gelastte Paus Gregorius om de kerken in de Kersttijd met groen te versieren.

Vuur en groen.....we komen al dichterbij onze manier van Kerst vieren.

Want zijn de lichtjes van onze boom eigenlijk ook niet een vuursymbool?

Waar die feestboom vandaan komt staat eigenlijk niet helemaal vast.

Tijdens de Saturnaliën hingen de Romeinen Bacchusbeeldjes op aan jonge dennen.

Het is verleidelijk om te denken dat dit de oorsprong is van onze boom, maar algemeen wordt aangenomen dat het versieren van een boom in de Kersttijd van Germaanse oorsprong is, dat de Duitsers daar al vroeg een gewoonte van maakten.

Het verhaal wil dat Luther kaarsen in een sparretje zette om daarmee binnenshuis de winterse sterrenhemel aan te duiden.

En een stadsschrijver, uit Straatsburg meldt in 1605 dat de burgers van die stad denneboompjes in hun kamer zetten, die opgesierd waren met appels, snoepgoed en papieren bloemen. Ook de middeleeuwse mysteriespelen droegen hun steentje bij. Zeer geliefd was bij voorbeeld het Paradijsspel, dat in de donkere wintermaanden werd vertoond.

De "hemelse tuin" werd aangeduid door een naaldboom waaraan appels hingen en waar omheen kaarsen brandden.

De Paradijsboom overleefde het oorspronkelijke spel.

We krijgen pas vaste grond onder de voeten in latere tijden, toen in het Rijnland overal kerstbomen werden gesignaleerd.

De gewoonte verbreidde zich over Duitsland en in de volgende eeuw volgde zowat heel Europa.

In Engeland was het naar men zegt de echtgenoot van Koningin Victoria, prins Albert (van Duitsen bloede), die daar in 1841 de "Christmas tree" introduceerde, ofschoon in de historische archieven al eerder melding was gemaakt van het - toen - oer-Duitse gebruik.

Een lid van de hofhouding van Koningin Caroline (1768-1821) liet een boom optuigen voor een kinderfeestje tijdens de Kerstdagen.

Ook in ons land werd in de vorige eeuw schoorvoetend toegegeven aan het vrolijk-kerstvieren; tenslotte moesten er vooral in Calvinistische kringen vele bezwaren worden overwonnen.

De ontzagwekkende vuren-ons uitgangspunt bij dit artikel hebben het moeten afleggen tegen een vriendelijk groene boom waaraan, zoals gezongen wordt, "de lichtjes stralen". Hier en daar wordt nog wel vast gehouden aan de aloude brandoffers.

Op sommige plaatsen in Friesland stookt men nog Kerst- en nieuwjaarsvuren; op de Shetland-eilanden wordt telkenjare een hele boot in brand gestoken en ook verder van huis is het vlammenritueel nog in zwang.

De Syrische kerk ontsteekt op 24 December grote vuren tijdens de nachtmis en ook bij de huizen laaien vuurtjes van wijnranken op.

Dichter bij huis, in Joegoslavië, kan men niet zonder een fei brandend kerstblok feest vieren; in Macedonië evenmin. En reis maar eens naar de Provence; daar krijgt iedere haard zijn houtblok, dat van de Kerstavond tot nieuwjaar moet blijven branden.

Ze hebben daar nog meer tradities, b.v. in Les Baux, waar tijdens de nachtmis een heuse ram naar binnen wordt gedreven.

Het dier trekt een karretje waarin een lam ligt.

Dit lammetje wordt met veel ceremonieel naar de kribbe geleid en overgedragen aan het kindeke Jezus.

Ook in Scandinavië is men het oude Germaanse Joelfestijn niet vergeten, al gaat het tegenwoordig heel wat vriendelijker en minder ruig toe dan in de dagen van Odin, die in de Kerstnacht met veel geraas en geweld de boze geesten aanvoerde.

't Is er allemaal vuur en vlam van.....kaarsen.

De Zweedse Lucia-bruid tooit zich de week voor Kerstmis met een kroon van kaarsen en brengt, fraai uitgedost, haar gaven-koffie en zoete koek-in het huisgezin rond.

Bij de Noren houdt men het overdadig kaarslicht, van de Kerstnacht tot nieuwjaar.

Vuur, licht, cadeaux, lekker eten en drinken....zo was het in oude tijden en zo vieren we nog ons midwinterfeest. Veel nieuws heeft ons land niet aan de verschillende tradities weten toe te voegen.

Alleen het midwinterblazen in Twente houdt nog altijd stand; het toeteren op uiterst lange horens, die over een put worden gelegd om meer geluid te produceren.

Onze kerstboom, het symbool van licht en vuur, wordt tegenwoordig vaak getooid met elektrische kaarsjes. "Voor de veiligheid", zegt men dan verontschuldigend.

Maar als vuur gaat de boom tenslotte onder.

In tal van gemeenten-ook in Baarn-organiseert men van hogerhand een kerstboomverbranding na nieuwjaar.

Het is een poging het individuele vuurtje stoken aan banden te leggen, en er bestaat altijd grote belangstelling voor, vooral van de jeugd. Een nieuwe traditie-in-warding?

INGEZONDEN

Naar aanleiding van het artikel over T. Pluim in ons vorige nummer, was mevrouw L. Egmond-Pluim zo vriendelijk ons het feestlied ter gelegenheid van de 12e verjaardag van Koningin Wilhelmina op 31 Augustus 1892 toe te zenden. De tekst die door haar vader werd geschreven werd gezongen op de melodie van „In naam van Oranje" door de schoolkinderen uit Baarn en Lage Vuursche.

We laten de tekst hieronder volgen:

Hoog wappert het dundoek heel Nederland door,
Oranje met rood, wit en blauw.
En't zonlicht omspeelt het met feestelijken gloor,
Als groet van omhoog uit het blauw.
En't feestlied verrijst thans uit stad en uit land,
En daverd door velden en rolt langs het strand,
Want Gij Koninginne verjaart!

Wel velden de dood onze prinsen te neer
En hulde't verlies ons in rouw,
Maar in U herleeft onze hope thans weer,
Gij laatste van't oude Nassauw!
Gij zijt ons gebleven als kostbaarste pand,
En in U vernieuwen wij hechter de band,
Den band tussen volk en Vorstin!

Groei op dan Vorstinne nog jeugdig als wij,
Groei op dan in deugd en in kracht,
En schitter ook gij in de vorstlijke rij.
Van Hoofden uit Nassaus geslacht.
Uw volk zweert U hulde en trouw tot den dood.
En dreigen gevaren en nadert de nood:
„Oranje en Neerland zijn één!"

„DICHTUNG EN WAHRHEIT" IN VAN LENNEP'S ROMANTISCH
 VERHAAL OVER FERDINAND HUYCK
 =====

Op 7 Februari 1981 werd met een geestige gezamenlijke toespraak van de burgemeesters van Eemnes en Baarn, Mevrouw de Leeuw-Mertens en Mr. Miedema, in het Cultureel Centrum van eerstgenoemde gemeente „De Hilt" een tentoonstelling geopend van werken van beeldende kunstenaars uit Baarn.

Mevrouw de Leeuw zei toen dat ze hoopte dat nog vele Baarnaars de weg naar Eemnes zouden vinden en zij herinnerde eraan dat Ferdinand Huyck hen daarin al twee eeuwen geleden voorging.

Daarmee kwam weer eens tot uiting hoe duidelijk en levensrecht de personages uit van Lennep's verhaal ons nog voor ogen staan, zelfs zo levensecht dat we er nade in kunnen berusten dat zij niet werkelijk bestaan hebben.

Zelfs de verstandelijke zekerheid dat Ferdinand Huyck een schepping van de fantasie was, ontnemt niet aan de Wakkeren Dijk de bijzondere charme de weg te zijn waarover Ferdinand na de verrassende ontmoeting met de lieflijke Jetje Blaeck zijn thuisreis vervolgde.

Zo blijkt, en constateren we dat niet met voldoening, de wereld van de dichterlijke werkelijkheden soms wel sterker dan die van de feitelijke waarheid.

Trouwens, in van Lennep's verhaal zijn 'Dichtung' en 'Wahrheit' hier en daar dooreen gestrengeld, want er was op de plek van de ontmoeting een theekoepel, en er was daar een buitenplaats, al heette die niet 'Guldenhof'.

En de weg naar Amsterdam voerde over Eemnes, en de Soestnaren stonden bekend als 'Bekkesnijders'.

Maar ook de geheimzinnige man met de rode mantel die bij de scène van de Soester herberg zijn entree in het verhaal maakt, met zijn hoed naar 'spaanse trant' en zijn trotse, hoofse optreden, zó hooghartig en imposant dat men hem wel voor Czaar Peter kon houden, ook hij is voort gekomen uit een mengsel van fantasie en werkelijkheid.

De geheimzinnigheid die de schrijver rond hem en zijn mooie dochter Amélie spint, voert de spanning om te weten met wie we hier te doen hebben hoog op.

Maar als we bij het vorderen van het verhaal lezen dat de man een Gelderse baron zou zijn die het in Spanje tot graaf van Talavera, ja zelfs tot Ridder van het Gulden Vlies en tot Grande en Admiraal van Castilië zou hebben gebracht dan bekruipt ons even de twijfel of fantasie en waarschijnlijkheid niet op gespannen voet dreigen te raken.

Toch is het niet de fantasie, maar de historische werkelijkheid die ons hier iets voorhoudt dat wij gemakkelijk onwaarschijnlijk zouden vinden.

Voor de Gelderse baron van Lintz uit het verhaal moet de Groningse baron Jan Willem van Ripperda model hebben gestaan. Hij werd in 1680 geboren en trad als officier in het staatse leger waar hij al snel tot kolonel bevorderd werd. Hij was een veelzijdig en begaafd man en een zeer imposante persoonlijkheid.

In 1715 werd hij naar Spanje gezonden voor het sluiten van een handelsverdrag.

Daarbij kwamen zijn bekwaamheden zo aan het licht dat hij zich op uitnodiging van de Spaanse regering in Spanje vestigde met de opdracht hervormingen op industrieel gebied in te voeren.

Hij genoot in hoge mate de gunst van Koning Philips V en Koningin Elisabeth en werd in 1725 naar Wenen gezonden met een diplomatieke opdracht die hij door afsluiten van een tractaat met succes vervulde.

Bij zijn terugkeer in Madrid werd hij verheven tot Hertog van Ripperda en benoemd tot eerste minister van Spanje.

Hij was een man met wijdse denkbeelden en koesterde onder andere het ideaal drie monotheïstische godsdiensten, het Christendom, de Islam en de Joodse godsdienst tot één godsdienst te verenigen.

Helaas viel hij bij het Spaanse koningspaar tenslotte in ongenade waardoor hij zijn ambt verloor en op beschuldiging van landverraad gevangen werd gezet in Segovia.

Na een gevangenschap van twee jaren wist hij te ontsnappen en via Portugal en Engeland de Nederlanden weer te bereiken.

Hij bleef daar evenwel maar korte tijd, want al spoedig verschijnt hij weer op het historisch toneel als raadsheer van de Sultan van Marokko.

In de oorlog van de Sultan tegen Spanje trekt van Ripperda aan het hoofd van het Marokkaanse leger te velde, maar wordt bij Ceuta verslagen.

Ondanks deze tegenslag weet hij zich aan het Marokkaanse hof te handhaven, maar op den duur verspeelt hij toch het vertrouwen van Sultan Moeley Abdoellah, waardoor hij moet uitwijken naar Tetoan.

Daar stierf hij in 1737.

'Dichtung' en 'wahrheit'!

Collard.

Van mevrouw L.Egmond-Pluim ontvingen we enkele zeer vriendelijke reakties op ons artikel over haar vader in ons vorige nummer van Baerne.

Zij stuurde ons de volledige tekst van het lied dat door schoolkinderen op de verjaardag van de twaalfjarige Koningin Wilhelmina werd gezongen; deze tekst werd door haar vader geschreven en door ons in dit nummer afgedrukt. Verder bedankte zij het bestuur van de Historische Kring Baerne voor het leggen van bloemen op haar vaders graf op 21 October j.l. ter herdenking van zijn 50e sterfdag.

MEDEDELING:

De H.K.Baerne is voornemens bij voldoende deelname een lang week-end te organiseren van 16 t/m 18 April a.s. naar Drente.

Aankomst vrijdagmiddag 16 April.

Vertrek zondagavond 18 April.

op het programma staan;

Bezoek aan het veenmuseum Bargercompasuum, Ter Apel, Boertange, Schoonoord en Orvelte.

Om de kosten zo laag mogelijk te houden wordt gedacht aan het huren van 4 tot 7 persoons bungalows.

De huurkosten zullen dan op ± f 50,- per persoon komen.

De totale kosten inclusief twee warme maaltijden, entreegelden en vervoer moeten toch wel op ± f 120,- per persoon worden geschat.

inlichtingen en voorlopige aanmeldingen voor 1 Jan. 1982 a.s. bij;

J.Kruidenier Smutslaan 2 Baarn tel.17860.

=====

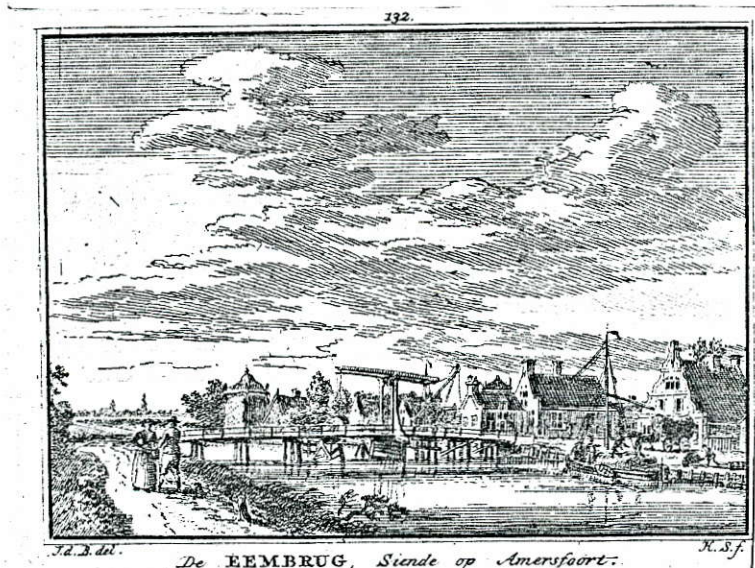

Gezien het succes van de reproductie, die wij in 1980 lieten maken, is besloten opnieuw een fraaie prent te reproduceren. Dit jaar viel de keuze op een prent uit pl.m. 1750 van "De EEMBRUG, Siende op Amersfoort".

Deze reproductie - fraai genoeg om te laten inlijsten! - is wederom op een dubbele kaart afgedrukt en met enveloppe. De kaarten zijn zonder tekst en derhalve niet alleen voor Kerst en Nieuwjaar te gebruiken, maar b.v. ook voor uitnodigingen, jubilea, als menukaart e.d.

De kaarten zullen f. 1,50 per stuk kosten. Bij afname van tien stuks geldt een prijs van f. 12,50. U kunt bestellen door overmaking op postgiro 4192133 t.n.v. Historische Kring "Baerne", onder vermelding van "reproductie Eembrug". Desgewenst ook d.m.v. contante betaling op maandagmorgen tussen 10 en 12 of donderdagavond tussen 20 en 22 uur in onze kelder-ruimte onder het Gemeentehuis.

De afgebeelde prent is uiteraard slechts een foto-copie en in kwaliteit niet te vergelijken met de reproductie.

Van de vorig jaar gemaakte reproductie van de Brink met de Pauluskerk is overigens nog een beperkt aantal beschikbaar.

Wij danken tenslotte ons lid, de Heer F.J. Kramer, die deze reproductie voor ons verzorgd heeft.

Het bestuur

ONZE DECEMBER KRUISWOORDPUZZEL/CRYPTOGRAM

Getracht is een puzzel samen te stellen met veel gewone puzzelwoorden, maar ook met wat moeilijker middelnederlandse woorden, en woorden, die betrekking hebben op Baarn, Baarn's historie of onze Kring. Indien een oud woord of woord in oude spelling moet worden ingevuld staat achter de omschrijving (o). De ingevulde woorden op de nummers 9, 33, 37 en 100 horizontaal vormen de wens van bestuur en redactie aan U allen.

Oplossingen (niet alléén de heilwens!) gaarne vóór 16 januari 1982 aan ons redactie-adres. Onder de goede inzenders worden enkele prijzen verloot. Mocht niemand een goede oplossing hebben, dan komt de meest volledige oplossing voor de 1e prijs in aanmerking enz.

Wij wensen U veel plezier en ... succes!

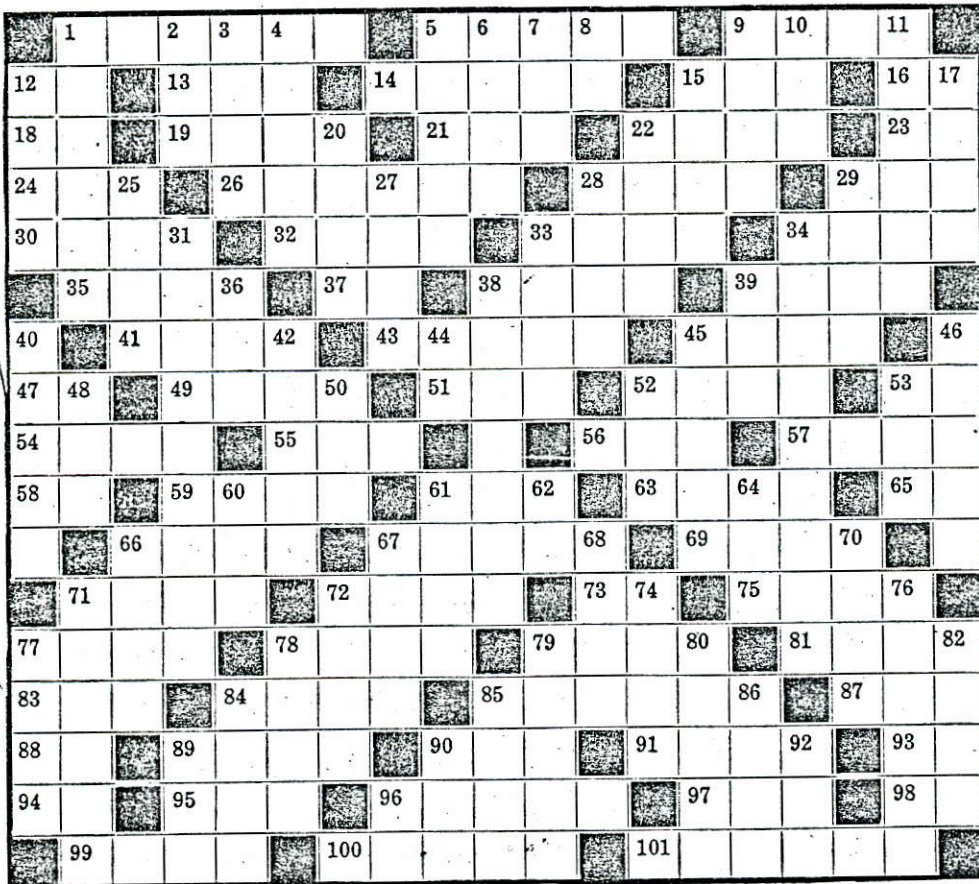

De omschrijvingen luiden:

Horizontaal: 1 vertegenwoordiger van het landsheerlijk gezag (o), 5 Komt voorzitter werkgroep Oudheidkamer van het centrum van Baarn?, 9 niet weinig, 12 deel van de bijbel, 13 Bankinstelling, 14 metaal, waarnaar prehistorisch tijdperk heet, 15 rund, 16 getij, 18 onder andere, 19 bond, 21 gezichtsorgaan, 22 ingewand (o), 23 familielid, 24 grondsoort, 26 oude naam voor Eembrugge (o), 28 deel van trap, 29 beroepsofficiersopleiding in Breda, 30 bezinksel, 32 oud muziekinstrument, dat U nu niet in de wilgen moet hangen, 33 welzijn/voorspoed - wordt naar met Sieg ervoor!, 34 Michiel droeg blauw geruit kort overkleed, 35 kwam uit het Baarnse veen, 37 voegwoord, 38 de Franse kelder is een oud-Nederlandse schouw of schoorsteen (o),

39 lekkere vrucht, maar niet achter de bek van een groot dier, 41 Heeft ketting-garen met gooien te maken? (o), 43 verwarmd ver-trek/droogoven (o) - wij zitten er graag met voeten op, 45 nors, 47 stoomschip is ook berucht uit wereldoorlog II, 49 onprettige, 51 Spaanse uitroep, 52 lichaamsdeel, 53 oude lengtemaat, 54 deel van gebit, 55 indien, 56 begin 19e eeuw bekende burgemeesters- en notarisfamilie in Baarn, 57 spijskaart, 58 Romeinse Rijk, 59 ouderloos kind, 61 onvrouwelijk wezen, 63 hoofddekseel, 65 kunstma-tige inseminatie, 66 oude oversteekplaats aan Eem, 67 ziekte-veroorzaker, 69 Vormen vele schalen ineen vogelbroedplaats?, 71 niet gezond, 72 gewicht, 73 hoort bij Sien, 75 Heeft kunstschilder dom dier nodig?(o), 77 Ladder neemt les, 78 Italiaanse havenstad, waar St. Nicolaas begraven ligt, 79 meisjesnaam, 81 ieder (o), 83 houding, 84 Bar, 't is de voornaam van onze huidige en achter-naam van onze allereerste sekretaris, 85 Met blokken van twee zang-stemmen kun je de dijk verstevigen, 87 Tussen Vecht & Eem, 88 oude lengtemaat, 89 Voornaam van accurate sekretaressse, die o.a. type-werk van "Baerne" verzorgt, 90 eikeschors, 91 Bisdom van St. Nico-laas, 93 meisjesnaam, 94 muzieknoot, 95 anders (o) - nu een boom van een meisjesnaam, 96 oorzaak, 97 Franse hertog, 98 deel van de bijbel, 99 borstelig, met stijve haren begroeid, 100 Komt groot visnet als goeds van boven? 101 Vindt U onder in de toren van de Pauluskerk.

Verticaal: 1 achterste stuk (o), 2 Scheepvaartmaatschappij, 3 is gestorven (Latijn), 4 vet/smeer (o), 5 familielid, 6 melkvet, 7 afgestudeerd HTS-er, 8 Nederlandse Spoorwegen, 9 ploegspoor (o), 10 puur Nederlandse rivier, 11 Hinder/belemmering maakt Fries plaatsje aan IJsselmeer, 12 hachelijke toestand, 15 felle wapen-keur, 17 grote zak, 20 jongensnaam, 22 telwoord, 25 ongekoekt, 27 eenmaal, 28 vrouwtjeshond (o) heeft met televisie te maken, 29 fijngevoelig deel van gebit, 31 in 1981 150 jaar in Baarn!, 33 eigendom van vooral roerende goederen, 34 Decemberfeest (o), 36 kerkelijke titel voor de eigennaam van ordebroeders, 38 Frans spek achter de Franse pashoogte wordt erevoorzitter, 39 pen of klamp om iets vast te zetten, 40 vroegere Baarnse huisarts, wiens naam we in school terugvinden, 42 boot, waarmee o.a. turf uit het veen naar de Eem vervoerd werd (o), 44 meisjesnaam tot Engels voorzetsel, 45 Voor die bruin verkleurde groente wou Bartje niet bidden, 46 Verdient vroeger Baarns schoolhoofd op zijn hoed, 48- plaaggeest, 50 Veelal op slechte grond groeiende loofboom, 52 wie met zwart kleverig spul omgaat, wordt er mee besmet, 53 niet meer gangbare naam voor bebouwd veld, 60 ieder, 61 in het klein, 62 op dit moment, 64 wortel, 66 ijverig insekt, 67 voort (o), 68 gezelligheidsclub, 70 Telt U het huis, waarin nomaden en kampeerders leven, niet bij de gang van een paard op (o), 71 voormalig Hotel op ons Stationsplein, 72 parachutist, 74 langzamerhand verdwij-nend openbaar middel van vervoer, 76 het Oosten, inz. de kusten van Klein Azië, Syrië en Egypte, 77 open veld (o), tevens uit-gang van veel oude boerderijnamen, 78 bij werkgroep ARWE onmis-baar werktuig, 79 naderbij komen, 80 wat uit de mode rakende meis-jesnaam, 82 wettige, doch niet meer gangbare munt, 84 ons zeer na staande buitenlander, waarover we graag grappen maken, 85 ver-dween uit troonrede, 86 foefje/list, 89 bekend gedicht van Gorter, 90 Economische Gemeenschap in Europa, 92 uiting van droefheid, weklacht, 96 muzieknoot.

PROGRAMMA 1982

- Maandag - Lezing met dia's door de Heer D. Carasso over
11 januari "Theekoepels en tuinhuisen in de Vechtstreek". Het
20 uur foto-materiaal is gemaakt door Evert Boeve.
Plaats: Het Trefpunt bij de Nicolaaskerk, Kerk-
straat 17
- Dinsdag - Filmavond in de grote zaal van "De Speeldoos".
2 februari Enkele films over Baarn zullen worden vertoond, w.o.
20 uur op veler verzoek opnieuw de film van "Voorwaarts"
uit de jaren vijftig. Ook zal een zwart-wit film
worden vertoond over "De Eem", enkele tientallen ja-
ren geleden gemaakt door Mr. C.C.M. Collard.
Voor leden is de toegang vrij. I.v.m. voorverkoop
van kaarten aan andere belangstellenden dient U ech-
ter wel tijdig te reserveren! Mocht onderstaande
strook vóór 16 januari niet ontvangen zijn door onze
secretaris, dan nemen wij aan, dat wij geen kaart
voor U moeten reserveren.
- Dinsdag - Onze jaarlijkse algemene ledenvergadering.
2 maart Na afloop van de vergadering zal de Heer T.Sleurink,
19,30 uur voorzitter van de Historische Kring Bunschoten, een
lezing met dia's voor ons houden over Bunschoten.
Bunschoten heeft, zoals U misschien weet, één van de
best bewaarde middeleeuwse stadsplattegronden.
Plaats: Het Trefpunt bij de Nicolaaskerk. Aanvang
20 uur, met dien verstande, dat U reeds om 19,30 uur
welkom bent om de stukken door te nemen.
- Dinsdag - Lezing door Mr. C.C.M. Collard over wat we kunnen
20 april noemen "De donkere eeuwen", eigenlijk die periode
20 uur uit onze geschiedenis, waarover we maar weinig weten,
tussen pl.m. 400 en 1200.
Plaats: Het Trefpunt bij de Nicolaaskerk, Kerkstr.17
- Mei - Voor deze maand staat een excursie naar Amsterdam op
het programma, t.w. een zogenaamde "Hofjesticht"
o.l.v. twee van onze eigen leden, Mw. C. Emmelkamp
en de Heer J. Kruidenier.
Bijzonderheden volgen t.z.t.

Ondergetekende

verzoekt plaatsen voor de film-avond op 2 februari 1982.

Hij/zij is lid/gezinslid van de Historische Kring "Baerne".

(Gezinsleden uiteraard gratis toegang voor het gehele gezin; indi-
viduele leden en jeugdleden één gratis toegangkaart. Niet-leden
betalen f. 2,50 per persoon)

(inleveren bij de Heer B. Braat, Gerrit v.d. Veenlaan 2, Baarn, of
op maandagmorgen of donderdagavond in onze kelderruimte onder het
Gemeentehuis vóór 16 januari 1982)

BAARN TWEE EN EEN KWART EEUW GELEDEN

=====

Ons lid, de Heer L. Grootendorst, kreeg toestemming uit het Gemeente-archief een boekdeel te copiëren met "Aantekeningen en Registratie van zaken ten gerechte behandeld bij de Hooge Heerlijkheid Baarn".

Dit boekdeel (53 getypte bladzijden) beslaat de periode Maart 1753 - December 1758.

Gemakshalve voor U en voor ons maakte de Heer Grootendorst een drietal registers hierop, n.l. op onderwerp, op persoonsnaam (vooral voor genealogen van belang) en op streek- en plaatsnamen, terwijl bovendien een verklaring van enkele in de tekst voorkomende middelnederlandse woorden is bijgevoegd.

Dit werk ligt voor geïnteresseerden ter inzage in onze kelder-ruimte onder het Gemeentehuis, waar U elke maandagmorgen tussen 10 en 12 uur en elke donderdagavond tussen 19,30 en 22 uur terecht kunt, m.u.v. de eerste donderdag van de maand, de gebruikelijke vergaderavond van de werkgroep Oudheidkamer.

Om U een idee te geven van de inhoud: naast overdrachten van huizen en grond, belastingen, eedafleggingen van schout en leden van het gerechtsbestuur (met functie-omschrijvingen), veilingen (o.a. van de Eult), vinden we veel notities betr. de Pauluskerk en predikant, lezen we over stormen en overstromingen, een verzoek tot verplaatsing van de molen, een verdrinkingsgeval (door het ijs van de Eem gezakt), een in de Baarnse Veenakkeren doodgevonden vrouwspersoon, enkele moorden en ... een aardschok!

Het bestuur

CONTRIBUTIE 1982

=====

In dit blad treft U een accept-girokaart aan voor de contributiebetaling voor 1982.

De contributie bedraagt:

voor gewone leden	f. 25,--
voor gezinnen	- 35,--
voor jeugdleden (tot 18 jaar)	- 12,50

met dien verstande, dat U een korting van f. 2,50 op bovenstaande bedragen kunt toepassen bij betaling vóór 1 maart 1982.

Gewone leden betalen in dat geval dus f. 22,50, gezinnen f. 32,50 en jeugdleden f. 10,--.

Namens onze penningmeester hartelijk dank voor Uw spoedige overmaking.

Het bestuur